

## Соосно-цилиндрический редуктор R167

### Габаритно-присоединительные размеры

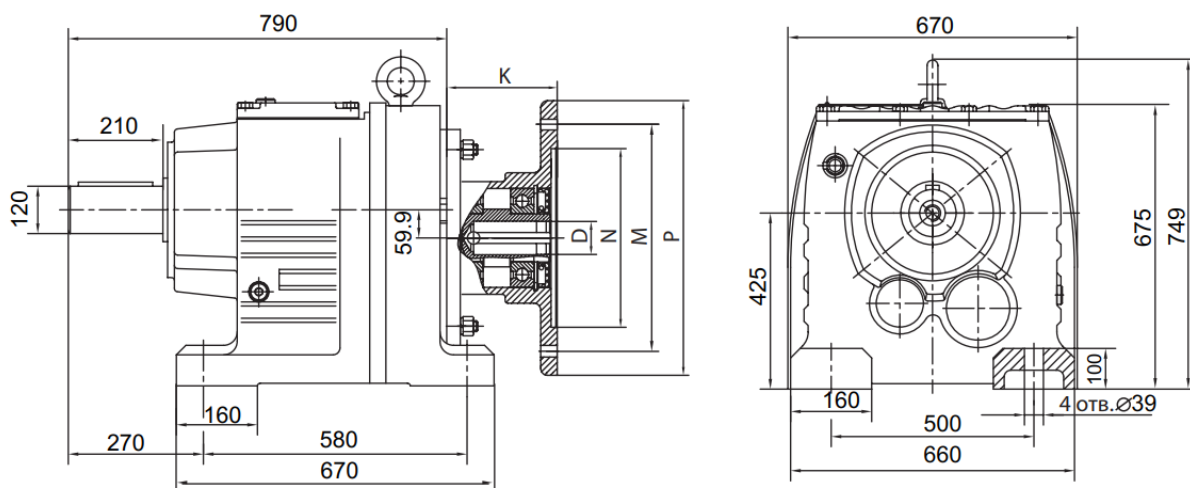

### Размеры входного фланца для присоединения двигателя

Габарит	РАМ ИЕС	D	B5			B14			K
			N	M	P	N	M	P	
R167	160	42	250	300	350				198
	180	48	250	300	350				198
	200	55	300	350	400				239
	225	60	350	400	450				254
	250	65	450	500	550				238
	280	75	450	500	550				238
	315	80	550	600	660				190